

ProteO

CENTRALE DE TRAITEMENT DE L'EAU

(F) Centrale de traitement de l'eau Proteo - réf. S900560



230 V - 50-60 Hz



SOMMAIRE

I.	Recommandations importantes.....	p.3
II.	Présentation de Proteo.....	p.4
III.	A lire avant installation.....	p.5
IV.	Installation de Proteo.....	p.6
V.	Mise en fonctionnement de la machine.....	p.10
VI.	Présentation de l'écran tactile.....	p.11
	a) Présentation des voyants	
	b) Présentation des menus	
	c) Téléchargement de l'application et port USB	
VII.	Maintenance / Dépannage.....	p.16
	a) Changement des cartouches de filtre	
	b) Changement de la lampe UVc	
	c) Nettoyage du préfiltre	
	d) Changement du fusible	
VIII.	Guide de dépannage.....	p.19
IX.	Caractéristiques techniques et références des consommables	p.20
X.	Garantie et précautions d'utilisation.....	p.21
	Carte de garantie	

I. Recommandations importantes

- Conserver le carton pour l'utiliser comme gabarit de fixation de l'appareil.
- Installer Proteo sur un réseau d'eau froide (température comprise entre 5 °C et 30 °C).
- Si votre réseau d'eau froide a une pression supérieure à 3 bars, installer obligatoirement un réducteur de pression.
- Proteo aura un fonctionnement optimal sur des débits inférieurs à 2m³/h.
- Veiller à placer votre appareil dans un endroit tempéré (température comprise entre 5 °C et 35 °C).
- Aucun raccordement à une évacuation d'eau n'est nécessaire.
- Proteo nécessite un raccordement au réseau électrique. Prévoir son installation à proximité d'une prise électrique 230 V ou sinon installer une prise.
- Pour un bon fonctionnement du Wi-Fi, il est préférable de placer Proteo dans une zone couverte par votre Box internet ou près d'un relais Wi-Fi.
- Ne pas modifier l'appareil.
- Ne pas modifier les sécurités (détecteur de capot) : en cas de doute, débrancher l'appareil de la prise secteur.
- Ne jamais regarder une lampe UVc allumée.

II. Présentation de Proteo

1. Raccord d'entrée
2. Antitartre électronique
3. Préfiltre
4. Clé de préfiltre et de filtre
5. Bols de filtres 15"
6. Écrou de filtre
7. Connecteur de la lampe UVc
8. Chambre UVc anti-bactérie
9. Cordon d'alimentation
10. Purgeur d'eau
11. Interface de contrôle tactile
12. Débitmètre
13. Fusible
14. Port USB
15. Raccord de sortie

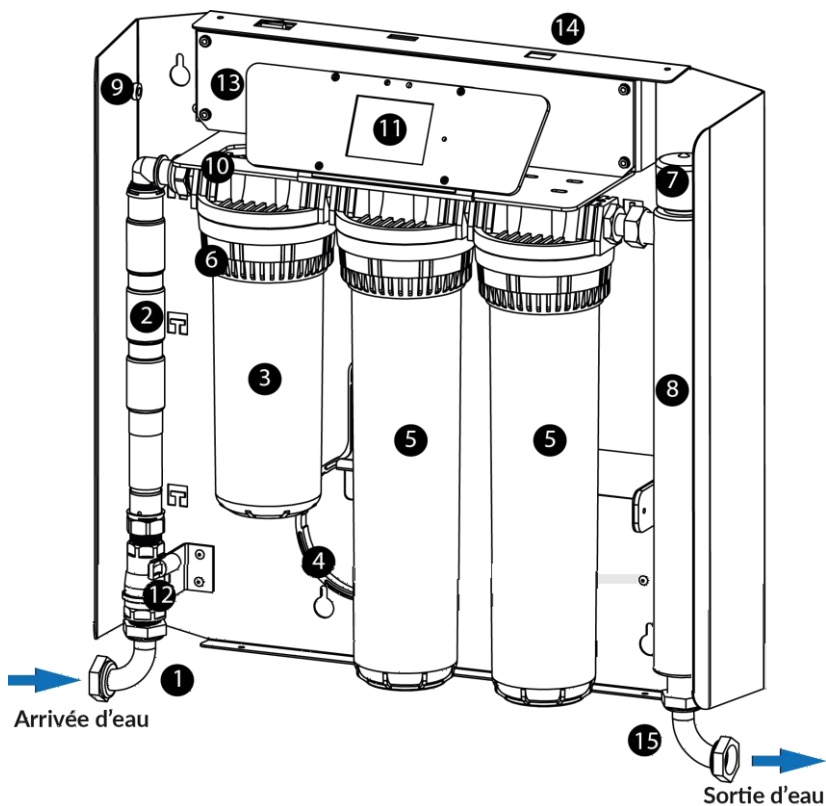

III. A lire avant installation

Les éléments ci-dessous vous sont fournis avec Proteo :

- 4 chevilles pour fixer Proteo au mur
- 1 vis supplémentaire pour fixer le capot (facultatif)
- Une bandelette de test TH pour tester la dureté de votre eau

Avant d'installer Proteo, vous devez vous munir du kit de raccordement (non fourni). Ce kit de raccordement à l'eau est disponible en magasin sous la référence : S900563.

Ce kit contient :

- 2 flexibles de 50 cm FF 3/4" spécial gros débit
- 2 robinets d'arrêt tournant à portée sphérique (RTS) MM 3/4"
- 2 raccords automatiques Tectite M3/4" adaptés à votre installation (ø16 ou ø18)
- 4 joints caoutchouc 3/4"
- De la toile émeri (pour l'ébavurage des tubes)
- 1 coupe-tube pour raccordement sur tube cuivre



Vous devez prévoir également :

- Un marteau
- Un niveau à bulle
- Une perceuse avec forêt de 6 mm de diamètre
- 2 clés à molette ou pinces multiprise
- Un tournevis cruciforme
- Un crayon à papier

IV. Installation de Proteo

Etape 1 : Fixer Proteo à l'aide du gabarit fourni

Démonter les 4 éléments de fixation sur le carton puis récupérer les entretoises pour le montage de la centrale sur le mur. Déplacer la centrale du carton pour l'utiliser comme gabarit de montage.



Placer le carton de Proteo à l'endroit où vous souhaitez installer la centrale.

Veiller donc à bien positionner le carton dans le bon sens. A l'aide d'un niveau, marquer les 4 points de fixation de la centrale.



Vous devez prévoir un espace disponible de 50 cm au-dessus de Proteo afin de pouvoir remplacer la lampe UVC.

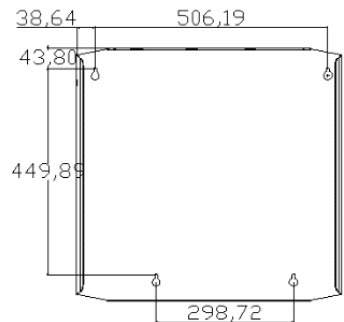

Percer les trous avec un foret de 6 mm de diamètre (diamètre de foret adapté aux chevilles fournies avec le matériel).

Les 4 chevilles fournies sont prévues pour un matériau compact et avec des parois pleines.

A noter : Il conviendra de vérifier si ces chevilles sont adaptées à votre support.

Si ce n'est pas le cas, vous devrez vous munir de chevilles adéquates.



Planter les 4 chevilles dans les trous avec un marteau puis placer les entretoises entre les vis et les chevilles.



Visser dans les vis dans les chevilles en laissant dépasser les vis de 5 mm des entretoises.

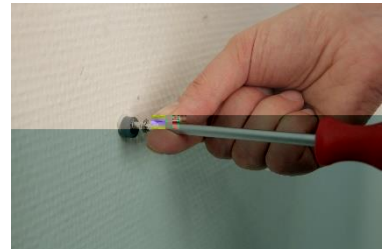

Placer Proteo sur ses points de fixation. Vérifier le positionnement correct des entretoises (entre la machine et le mur). Serrer les 4 vis de fixation.

Votre Proteo est maintenant installée.



Etape 2 : Couper votre réseau d'eau

Couper votre arrivée d'eau générale.

Ne pas brancher électriquement Proteo pour le moment.

S'assurer de la distance nécessaire entre Proteo et votre arrivée d'eau. Couper soigneusement votre tube à l'aide d'un coupe-tube (fourni dans le kit de raccordement).



Ebavurer soigneusement les tubes à l'aide de la toile émeri (fournie dans le kit de raccordement).



Etape 3 : Connecter Proteo à votre réseau d'eau

Sur l'entrée d'eau de Proteo, insérer un joint puis visser le robinet d'arrêt (fourni dans le kit de raccordement).



Visser le flexible (fourni avec le kit de raccordement) au robinet d'arrêt.



Placer le raccord automatique Tectite Mâle 3/4" adapté (ø16 ou ø18 fournis dans le kit de raccordement).



A noter : Pour le raccordement sur tubes PER, des douilles de renforcement sont nécessaires (se renseigner en magasin de bricolage).



Visser le raccord au flexible.



Répéter l'étape 3 pour raccorder le tube à la sortie de Proteo.

Important : Vous devez impérativement mettre un joint à chaque raccordement pour assurer l'étanchéité.

Insérer délicatement la lampe dans la chambre UVc puis brancher la lampe UVc avec le connecteur (se reporter aux instructions p17.)

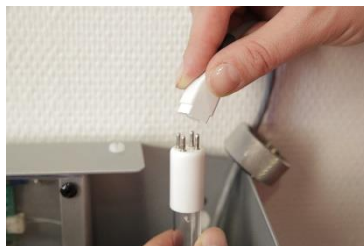

Remettre délicatement le capot de votre Proteo. Visser le capot avec la vis fournie dans le carton de Proteo.

Etape 4 : Brancher électriquement Proteo

Brancher la centrale sur une prise électrique (230 V). En cas de coupure de courant, la centrale Proteo conserve en mémoire tous vos réglages.

V. Mise en fonctionnement de Proteo

Ouvrir votre arrivée d'eau générale. Ne pas brancher électriquement Proteo

Ouvrir les deux robinets d'arrêt et un robinet de votre logement.



A noter : Les cartouches de traitement ont besoin d'un rinçage. Faire couler plusieurs litres pour rincer les cartouches neuves avant de consommer l'eau. Fermer progressivement le robinet dès que de l'eau en sort. Vérifier que votre Proteo et que les raccordements sont parfaitement étanches. Surveiller pendant 48 heures l'absence de fuites sur les raccordements.

VI. Présentation de l'écran tactile

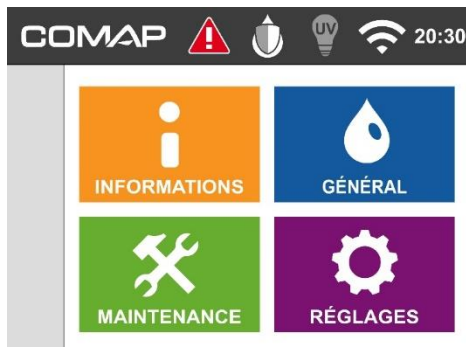

a) Présentation des voyants



Un voyant vert clignote en permanence pour vous signaler que votre centrale fonctionne.

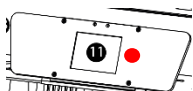

Un voyant rouge apparaît pour vous informer d'un dysfonctionnement sur votre centrale.

1. Voyant indiquant l'état de fonctionnement général de la centrale



Proteo est en parfait état de fonctionnement



Présence d'une anomalie mineure n'ayant pas d'influence sur le fonctionnement de la centrale



Présence d'une anomalie majeure pouvant entraîner un dysfonctionnement

Pour afficher les anomalies, aller dans le menu MAINTENANCE puis Alertes et dysfonctionnements. En sélectionnant les anomalies, il est possible de les résoudre en suivant les instructions de dépannage.

Cas particulier : Anomalie de la consommation d'eau

Proteo vous prévient lorsqu'elle détecte une fuite sur votre réseau. Par défaut, dès que 500 litres d'eau sont consommés en continu, une alarme se met en route.

Si vous souhaitez diminuer ou augmenter ce paramètre, contactez le SAV.

2. Voyant indiquant le mode de fonctionnement de la lampe UVc



La lampe UVc est en mode économie : le fonctionnement de la lampe est **réduit**. Au bout d'une heure environ sans tirage d'eau, la lampe s'arrête. Elle se remet en route automatiquement dès le nouveau tirage d'eau.

Important : Le mode économie est fortement déconseillé pour toute eau qui ne provient pas de l'eau de réseau de bonne qualité.



La lampe UVc est en mode sécurité : le fonctionnement de la lampe est **optimal**. Par défaut, la lampe est programmée sur ce mode.

Il est possible de définir 3 créneaux quotidiens de désactivation de la lampe (mode économie), voir menu REGLAGES.

La lampe se réactivera automatiquement lorsqu'un débit sera détecté.

3. Voyant indiquant l'état de fonctionnement de la lampe UVc



La lampe UVc est éteinte



La lampe UVc est allumée

4. Voyant indiquant l'état de fonctionnement du Wi-Fi



Vous n'êtes pas connecté au Wi-Fi



Vous êtes connecté au Wi-Fi

Pour vous connecter à votre réseau Wi-Fi, se reporter-vous au paragraphe 4. Menu REGLAGES

b) Présentation des menus

1. Menu INFORMATIONS

Ce menu vous permet de connaître le n° de série de votre Proteo que vous pourrez communiquer en cas de problème.

Pour revenir au menu principal, appuyer sur la maison en haut à gauche.

Pour revenir en arrière, appuyer sur la flèche en-dessous de la maison.

2. Menu GENERAL

Consommation d'eau estimée	Permet de connaître votre consommation d'eau par jour, par semaine et par mois
Débit	Permet de connaître votre débit d'eau instantané, moyen et maximum
Etat des filtres	Permet de connaître l'état d'usure de vos cartouches
Etat de la lampe Uvc	Permet de connaître l'état d'usure de votre lampe UVC

3. Menu MAINTENANCE

Nettoyage du préfiltre	Permet de démarrer la procédure de nettoyage du préfiltre
------------------------	---

Remplacement des filtres	Permet de démarrer la procédure de remplacement d'un ou des deux filtres
Remplacement de la lampe UVc	Permet de démarrer la procédure de la lampe UVc
Alertes et dysfonctionnements	Permet de consulter les alertes et dysfonctionnements sur le réseau
Historique des alertes	Permet de consulter l'historique des alertes remontées par Proteo
Intervention SAV	Ce menu est à utiliser en cas d'intervention SAV

4. Menu REGLAGES

Langue	Permet de régler la langue. Vous avez le choix entre français et anglais
Date et heure	Permet de configurer la date et l'heure
Programmation de la lampe UVc	Permet de programmer jusqu'à 3 créneaux quotidiens au cours desquels la lampe se met en mode économie
Dureté de l'eau	Permet de configurer la dureté de l'eau. Pour mesurer la dureté de votre eau et faire le bon réglage, utiliser la bandelette test fournie dans le carton de votre Proteo. Plonger-la dans un verre d'eau du robinet et égoutter l'excès d'eau. Attendre 1 minute puis la comparer ensuite avec l'échelle fournie ci-dessous.

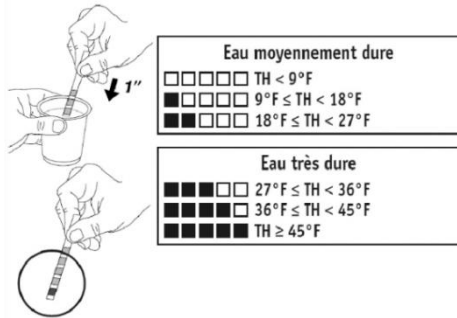

En fonction du résultat du test, régler le système antitartre électronique sur la position adaptée :

- Position 1 < 25 °f
- Position 2 entre 25 °f et 50 f

Qualité de l'eau en entrée

Permet de configurer la qualité de votre eau en entrée

- 1 Eau de réseau
- 2 Autre source d'eau

Par défaut, Proteo est paramétrée sur 1 Eau de réseau. Il est possible de modifier cette configuration.

La configuration 1 Eau de réseau est uniquement adaptée aux eaux de réseau de bonne qualité.

Connexion Wi-Fi

Permet de vous connecter au Wi-Fi de votre habitation. Sélectionner votre réseau Wi-Fi puis rentrer votre code pour vous connecter.

c) Téléchargement de l'application et port USB

Pour télécharger l'application sur une tablette ou un smartphone Android, rendez-vous sur <https://play.google.com/store/search?q=proteo> ou flasher le QR code suivant.



Sur le haut de Proteo, vous trouverez un port USB. Ce port USB vous sera utile en cas de SAV. Ne pas insérer de clé USB sans demande de notre SAV.

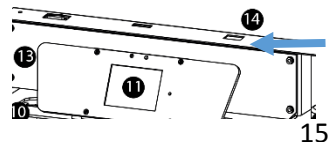

VII. Maintenance / Dépannage

La centrale vous indiquera grâce à une alarme visuelle et sonore la nécessité de changer les deux cartouches ou la lampe UVc.

Pour désactiver l'alarme sonore, aller dans le menu MAINTENANCE, Alertes et dysfonctionnements et cliquer sur la flèche à gauche située en-dessous de la maison.

Le préfiltre est à laver manuellement une fois par an. Vous pouvez le laver simplement dans votre lave-vaisselle.

Vous pouvez consulter à tout moment l'état d'usure de vos consommables dans le menu GENERAL.

a) Changement des 2 cartouches de filtre

Retirer le capot de votre Proteo.

Avant de dévisser la cartouche à remplacer, veiller à bien fermer la vanne d'arrivée d'eau installée en amont de Proteo.

Penser à prévoir également un seau à placer sous le bol de filtre avant de le dévisser.

Appuyer sur le menu MAINTENANCE

Une fois dans le programme du changement des consommables désiré, suivre les instructions sur l'écran tactile.

1/ Desserrer le bol de filtre dans lequel la ou les cartouches sont usagées à l'aide de la clé bleue pour filtre.

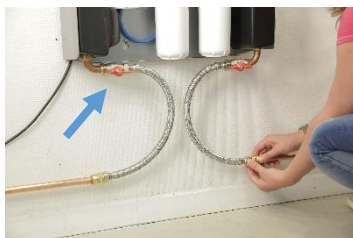

2/ Placez ensuite la ou les nouvelles cartouches et valider le changement sur l'écran.

Cartouche filtrante 10 µ 15" à base de charbon actif extrudé : S900561.



b) Changement de la lampe UVC

Retirer le capot de votre Proteo.

A noter : Ne pas débrancher votre Proteo pour changer la lampe UVC. Dotée d'une double sécurité, la lampe s'éteint automatiquement lorsqu'on retire le capot.

Appuyer sur le menu MAINTENANCE. Choisir le programme du remplacement de la lampe UVC.

Changez la lampe UVC usagée en veillant à la débrancher de la prise située au niveau du connecteur de la lampe UVC sans tirer sur le câble.

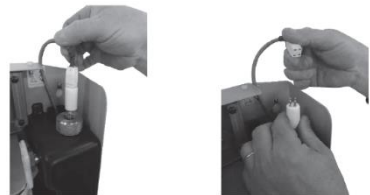

Attention : La lampe UVC est fragile, faites-la glisser délicatement dans le tube quartz.

Reconnecter ensuite la nouvelle lampe et valider le changement sur l'écran.

Attention : Le modèle de lampe UVC S900562 est le seul modèle de lampe UVC compatible avec Proteo. L'utilisation d'un autre type de lampe UVC pourrait endommager l'appareil.

c) Nettoyage du préfiltre

Appuyer sur le menu MAINTENANCE

Procéder à l'identique du paragraphe 1 (changement des 2 cartouches de filtre).

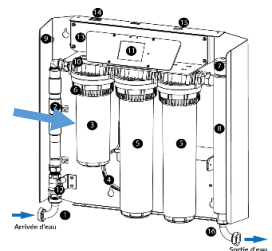

Une fois dans le programme du préfiltre, suivre les instructions sur l'écran tactile.

Desserrer le bol de filtre dans lequel se situe la cartouche lavable à l'aide de la clé bleue pour filtre. Retirer la cartouche lavable.

Cette cartouche est lavable à l'aide d'une brosse ou par lavage au lave-vaisselle.

Procéder à son nettoyage en préventif 1 fois par an ou en curatif (si vous constatez une perte de débit).

Si votre cartouche est trop encrassée, il est possible de la remplacer par une neuve (référence : S900505).

d) Changement du fusible

A l'aide d'un tournevis plat, dévisser d'un quart de tour le porte-fusible placé à même la carte électronique.

Attention à ne pas forcer lors du dévissage au risque de détériorer le porte fusible.

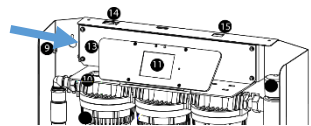

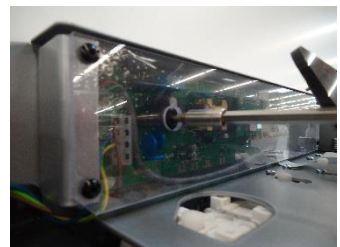

Remplacer le fusible 250mAT et revisser le support d'un quart de tour dans le porte-fusible.



VIII. Guide de dépannage

ATTENTION : prendre toutes les précautions pour ce contrôle (notamment électriques). DEBRANCHER L'APPAREIL.

SITUATION	EFFETS VISIBLES	SOLUTIONS
Centrale branchée (prise électrique)	Votre appareil ne fonctionne pas (aucun voyant ne fonctionne)	<ul style="list-style-type: none"> -Démonter le porte-fusible de l'appareil et changer-le si nécessaire 250mAT (5x20) -Vérifier que votre appareil est bien branché -Vérifier l'état de la prise de courant ainsi que le fil -Vérifier l'arrivée du courant de la prise au disjoncteur
	Il n'y a pas d'eau qui coule de votre robinet	<ul style="list-style-type: none"> -Vérifier que votre robinet général est ouvert -Vérifier que les manettes rouges des deux vannes (situées à gauche) sont tournées en position verticale
	 Anomalie mineure  Anomalie majeure	Aller dans le menu MAINTENANCE puis dans Alertes et dysfonctionnements
	Anomalie de consommation d'eau	Vérifier la présence d'éventuelles fuites d'eau sur votre installation (robinets, chasse d'eau, etc.)

IX. Caractéristiques techniques

Fonctions électriques

- Antitartre par champs électriques avec 2 puissances de traitement
- Chambre de traitement UVc en inox. Lampe 25 Watts
- Débit : 2 m³/h, norme de potabilité : fonctionnement optimal de la lampe UVc assuré jusqu'à un débit instantané de 1,5 m³/h avec 25mj/cm² minimum conforme à la directive de la circulaire DDASS du 19/01/1987
- Consommation électrique asservie à l'utilisation de l'eau par capteur de débit intégré (fonction veille automatique)
- Ecran tactile 3,5" TFT. Résolution 320*240 pixels
- Carte Wi-Fi 2,4 GHz single band, IEEE 802.11b/g/n
- Alimentation électrique : 230 V ~ 50-60 Hz avec terre
- Norme étanchéité : IP 20
- Norme électrique : conformité CE
- Fusible : T 250 mA (5 x 20)

Fonctions hydrauliques

- Préfiltre à nettoyage manuel 80 µ : filtration des matières en suspension (sédiments, boues, sable, particules métalliques)
- Deux filtres à cartouche 10 µ à base de charbon actif extrudé : traitement du chlore, des substances micropolluantes (pesticides, herbicides et matières organiques dissoutes)
- Pression réseau max : 3 bars
- Température de l'eau : 5 à 30 °C
- Débit de l'eau filtrée : 2 m³ / h maxi
- Dureté maxi : jusqu'à 50 °f ou 28 °dH
- Entrée/sortie femelle ¾" (via raccords coudés fournis)
- Purge à air intégrée sur les bols
- Purge à eau
- Dimensions cm (H x L x P) : 59 x 59 x 17
- Poids (en état de marche) : 20 kg

Accessoires et consommables

- Joints toriques pour les bols : disponibles en SAV
- Cartouche préfiltre 80 µ : S900505
- Cartouche filtrante 10 µ 15" à base de charbon actif extrudé : S900561
- Lampe UVc 25 W : S900562
- Kit de raccordement : S900563

X. Garantie et précautions d'utilisation

La garantie sur les appareils de qualité de l'eau est de 3 ans hors consommables, hors accessoires et hors main d'œuvre.

La société COMAP Division Grand Public garantit l'appareil 3 ans. Si toutefois des défauts dus à un vice, soit de fabrication, soit du matériau, devaient apparaître, COMAP Division Grand Public, prendrait en charge la réparation de la ou des pièces en cause. Si le produit n'est pas considéré comme réparable par COMAP Division Grand Public, le produit ou sa pièce défectueuse sera échangé(e) pendant la période de garantie.

Conditions de la garantie

La garantie prend effet à compter de la réception dans nos locaux de la carte de garantie sous réserve de son expédition à COMAP Division Grand Public dans les 15 jours suivant la date d'achat. Cette carte de garantie est soigneusement remplie et accompagnée de la facture du revendeur ou de l'installateur.

En cas de dysfonctionnement, contacter notre SAV soit par téléphone, soit par e-mail, en mentionnant le modèle de l'appareil. Après accord, le SAV transmettra la procédure liée au dysfonctionnement.

La garantie implique le respect du montage, de l'entretien et de l'utilisation de l'appareil selon l'ordre et les instructions techniques décrits dans la notice et dans la fiche technique.

La garantie ne s'applique qu'à l'appareil et exclut les consommables (cartouches, lampes, joints) et accessoires (équerre de fixation, adaptateurs, joints, raccords, flexibles, interrupteurs, lampes témoin, fusibles, cordon secteur).

Cas où la garantie ne s'applique pas

- Intervention directe pour réparation sans accord préalable du SAV sur les appareils ou pièces détachées.
- Mauvaise utilisation, non conforme à la notice, et toute autre modification ou adaptation.
- Dommages engendrés par une cause extérieure à l'appareil, comme chute de l'appareil, surtension électrique, foudre, orage, incendie, tempête, catastrophe naturelle, dégât des eaux, introduction de tout corps étranger ou animal dans l'appareil, percement mal étanché, mauvais raccordement de l'appareil (tube, flexible, raccord...) en dehors des normes, DTU et règles de l'art.
- Dommages survenus en cours de transport.
- Installation dans un pays autre que celui de l'achat.
- Installation à usage collectif ou pour des locaux industriels alors que les informations techniques liées à l'appareil ne le mentionnent pas.

- Installation sur une canalisation ne recevant pas l'eau distribuée par un réseau public d'eau potable.
- Installation sur une canalisation non protégée du gel ou des températures supérieures à 20°C.
- Installation sur une canalisation où la pression est supérieure à 4 bars.
- Raccordement électrique de l'appareil sur une source de courant non appropriée autre que 230-240 V alternatif.
- En cas de cession de l'appareil à une tierce personne même à titre payant.

Consignes de sécurité se rapportant aux appareils électriques de qualité d'eau et dépendantes de la garantie

Lire attentivement ci-dessous, les instructions avant d'utiliser l'appareil et les garder à portée de main pour les consulter ultérieurement si nécessaire.

L'appareil électrique émet un léger rayonnement magnétique. Les porteurs d'un stimulateur cardiaque constatant des anomalies doivent s'éloigner de l'appareil et consulter leur médecin.

Ne pas chercher à démonter, ni à modifier l'appareil ; celui-ci contient des éléments haute tension et d'autres parties dont la température est extrêmement élevée : il y aurait alors danger de brûlures, d'incendie ou d'électrocution.

Choix de l'emplacement de l'appareil

Ne pas placer l'appareil à proximité d'alcool, de diluant ou de toute autre substance inflammable.

Un contact entre de tels produits et les parties électriques internes de l'appareil pourrait provoquer un incendie ou une électrocution.

Placer l'appareil sur une surface plane, solide, non exposée aux vibrations et pouvant supporter son poids.

Ne pas placer d'objets autour de la fiche du cordon d'alimentation pour pouvoir la débrancher rapidement de la prise à tout moment.

S'assurer que l'humidité relative de la pièce est comprise entre 20% et 80%.

Eviter d'exposer l'appareil à la lumière directe du soleil.

L'alimentation électrique

Ne pas endommager ou modifier le cordon d'alimentation ou la fiche. Ne pas poser d'objets lourds sur le cordon d'alimentation. Ne pas non plus tirer dessus, ni lui imposer de courbure excessive.

Ces actions risqueraient de provoquer un dommage électrique suivi d'un incendie ou d'une électrocution.

Il y a danger d'électrocution si la fiche est branchée ou débranchée avec des mains mouillées.

Ne pas surcharger la prise murale avec un nombre excessif d'appareils électriques, ceci pouvant provoquer un incendie ou une électrocution.

L'appareil doit être branché sur une prise secteur standard 200-240V CA, 50/60Hz, à deux broches. N'utiliser que l'alimentation électrique indiquée sur l'étiquette, située sur l'appareil, pour éviter qu'un incendie, une électrocution ou une erreur de fonctionnement ne se produise. Si le type d'alimentation n'est pas connu, contacter la compagnie électrique locale.

Ne pas laisser le cordon d'alimentation à proximité d'objets émettant de la chaleur. Le revêtement externe du cordon peut fondre et provoquer un incendie ou une électrocution.

S'assurer que le cordon d'alimentation est entièrement étendu et ne présente pas de nœud lorsque l'électricité passe. Des nœuds ou autre dans le cordon risquent de provoquer un incendie ou une électrocution.

ATTENTION

Pendant les orages, mettre l'appareil hors tension et débrancher le cordon d'alimentation de la prise de courant (il est possible que certaines informations mises en mémoire soient effacées lorsque l'appareil est mis hors tension).

Mettre l'appareil hors tension et débrancher le cordon d'alimentation si l'appareil n'est pas utilisé pendant une période prolongée, les vacances par exemple.

En cas d'accumulation de poussière sur la fiche du cordon d'alimentation connectée à la prise secteur, débrancher l'appareil et nettoyer la fiche à l'aide d'un chiffon propre et sec.

Ne pas brancher l'appareil sur une prise utilisée également par d'autres appareils tels que climatiseur, appareils ménager ou Hi-Fi. Ces appareils génèrent des bruits électriques qui peuvent interférer avec le fonctionnement de votre appareil.

Manipulations

Ne pas laisser tomber d'objet métallique dans l'appareil. Ne pas non plus renverser de liquide ni aucune substance inflammable. En entrant en contact avec les zones haute tension internes, ils pourraient provoquer un incendie ou une électrocution. Si l'un de ces objets tombe dans l'appareil ou si un liquide est renversé dessus, mettre immédiatement l'appareil hors tension et débrancher le cordon d'alimentation de la prise secteur avec les mains sèches. Puis contacter notre service après-vente. Ne pas utiliser de produit aérosol au contenu inflammable à proximité de l'appareil. Si le gaz qu'il contient venait au contact de l'un des composants électriques internes de l'appareil, il y aurait danger d'incendie. L'appareil contient des composants haute tension. En cas d'accès à l'intérieur de l'appareil, ne pas laisser d'objets métalliques entrer en contact avec les composants internes de l'appareil au risque de provoquer des brûlures ou une électrocution.

Eviter d'exercer une pression exagérée sur les capots et tableaux de bord des appareils au risque de les endommager et/ou de se blesser.

Ne jamais soulever l'appareil par l'une des connexions hydrauliques ou électriques.

Entretien

Effectuer uniquement les procédures d'entretien décrites dans la notice. Si d'autres opérations d'entretien sont nécessaires, s'adresser à notre service après-vente.

Nettoyer l'appareil régulièrement. L'accumulation de poussière peut empêcher l'appareil de fonctionner correctement.



Carte de garantie (Réf. 900560)

A découper et retourner complétée dans les 15 jours qui suivent votre achat à :

COMAP Division Grand Public, 16 avenue Paul Santy 69008 LYON

LA GARANTIE EST VALIDE A CONDITION DE LA RETOURNER, DANS LES 15 JOURS QUI SUIVENT VOTRE ACHAT, SOIGNEUSEMENT REMPLIE COMPLÉTÉE PAR VOTRE FACTURE ORIGINALE OU VOTRE TICKET DE CAISSE.

Nom : Prénom :

Adresse :

Code postal : Ville : Tél. :

Mail :

Numéro de l'appareil (voir au-dessus du tableau de bord) :

.....

Date d'achat : (joindre votre facture originale ou votre ticket de caisse)

Nom du magasin :

Lieu du magasin (ville) :

Afin de vous apporter le meilleur service et la meilleure qualité, nous vous remercions de bien vouloir répondre au questionnaire ci-dessous (sans obligation) :

■ Domicile

Installez-vous cet appareil ?

Etes-vous propriétaire ? Oui Non

- dans votre résidence principale : Oui Non

- dans votre résidence secondaire : Oui Non

- en ville : Oui Non

- à la campagne : Oui Non

- Quelle est l'année de construction de votre résidence ?

- Quelle est la superficie de votre résidence ?

Ces informations sont destinées à COMAP Division Grand Public et ne pourront être transmises à des personnes étrangères à la société, vous pourrez y avoir accès et demander toute rectification (loi du 06/01/78 – informatique et liberté).

Contacts :

Retrouvez toutes les informations sur la centrale de traitement d'eau Proteo sur :

www.centrale-proteo.com

Le service clients : 04 78 78 12 70

Besoin de changer votre filtre, une lampe UVc, une cartouche, besoin de connectique, d'accessoires ou de pièces détachées, etc...

Adressez-vous d'abord à votre point de vente habituel ou retrouvez-nous sur **www.avenuedealeau.com**

COMAP Division Grand Public

16 avenue Paul Santy

69008 LYON

Service clients : 04 78 78 12 70

Fax : 04 78 78 15 45

Mail : info.conso@comap.eu